

*Few*  
CHAIRS

**Violle**

**profim**

# Дизайн вне времени



Форма Violle была создана по образу скрипки – по ее идеальным, хорошо проработанным линиям, где каждая деталь играет определенную роль. Все элементы как скрипки, так и кресла служат одной цели – достижению наивысшей степени функциональности.

Кресло Violle вне времени. Это отражено в его чистой форме, которая является результатом эволюционных изменений, определяемых не только эстетикой, но, прежде всего, практическими соображениями.



## Полный контроль на расстоянии вытянутой руки

Viola - это тщательно разработанный продукт, в котором практичность и эстетика играют равную роль. Весь механизм регулировки скрыт под аккуратной крышечкой. Рычаги расположены под сиденьем для эргономичного использования – они легко доступны и не мешают гармоничному и элегантному силуэту кресла.

## Простая настройка

Рычаги интуитивно понятны в использовании и учитывают потребности всех пользователей. На корпусе нанесен шрифт Брайля, чтобы люди с нарушениями зрения могли использовать все функции кресла.



Рычаги, встроенные в сиденье, обеспечивают быструю и легкую регулировку.

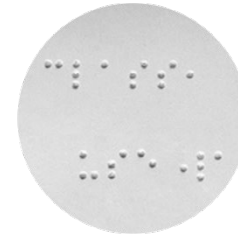

Тиснение шрифтом Брайля-это практичное удобство для слепых и слабовидящих.



Полностью регулируемая поясничная поддержка обеспечивает максимальный комфорт пользователя.

# ЭРГОНОМИКА в любое время



09:00

## Доброе утро

У вас впереди напряженный день.

Правильно отрегулируйте свой стул, чтобы вы могли сосредоточиться на текущих задачах.

- Отрегулируйте высоту сиденья
- Отрегулируйте глубину сиденья в соответствии с вашим ростом;
- Отрегулируйте высоту подлокотника.



11:00

## Время встреч

Будьте активны как на совещании, так и в своем кресле. Воспользуйтесь преимуществами гибкости, которую оно предлагает.

- Отрегулируйте силу наклона спинки в соответствии с вашими размерами, чтобы кресло мягко реагировало на ваши движения;
- Повесьте свою куртку на вешалку.



14:00

## Полная концентрация

Это время максимальной фокусировки на работе. *Violle* облегчит эту задачу.

- Используйте дополнительную функцию наклона спинки и сиденья;
- Зафиксируйте спинку(спинка имеет 5 вариантов регулировки);
- Отрегулируйте поясничную опору, чтобы уменьшить нагрузку на поясничный отдел позвоночника.



17:00

## Минутка для себя

Расслабьтесь в конце долгого и активного дня.

- Отпустите механизм синхронизации – свободный наклон будет стимулировать вашу активность;
- Используйте регулируемый подголовник для снятия напряжения в шейном отделе позвоночника.



# В гармонии с любимым интерьером

Violle доступен в широком ассортименте отделки и тканей, что позволит вам выбрать кресло в соответствии как с вашими потребностями, так и с дизайном интерьера.



Few  
CHAIRS

profim

# Конфигуратор



Violle



Спинка

Опора/  
Механизм

Цвет опор

Подлокотники<sup>1</sup>

Обивка

Сетка



В обивке

130



В обивке,  
с ПОДГОЛОВНИКОМ

131



5ти-лучевая опора  
SFL механизм

SFL



BLACK<sup>1</sup>



RAL 7047<sup>1</sup>  
Светло-серый



RAL 9016  
Белый



Графит



Полированный  
алюминий



Регулируемые  
подлокотники  
Высокие регулируемые  
подлокотники (90 мм),  
скользящая металлическая  
накладка (850 мм) с  
функцией выдвижения

P62PU



Регулируемые  
подлокотники  
Высокие регулируемые  
подлокотники (90 мм),  
скользящая металлическая  
накладка (850 мм) с  
функцией выдвижения

P62PU

Тип и цвет

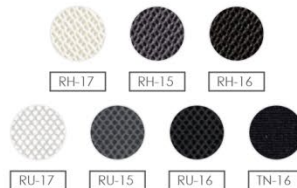

Сетка

150



Сетка,  
с ПОДГОЛОВНИКОМ

151



4х-лучевая опора

F

Дополнительно

Пластиковые  
элементы<sup>1,3,5</sup>



RAL 7047

Светло - серый



ЧЕРНЫЙ

Алюминиевые  
элементы<sup>1,2,4</sup>



RAL 9016

Белый



ГРАФИТ



ПОЛИРОВАННЫЙ

Ролики / Ножи



ЖЕСТКИЕ

Для мягких полов.



МЯГКИЕ

Для твердых полов.



ТЕФЛОНОВЫЕ

Универсальные

Ролики<sup>4</sup>



ЖЕСТКИЕ

Для мягких полов.



ВОЙЛОК

Для твердых полов.



ТЕФЛОНОВЫЕ

Универсальные.

Колесики оснащены стопором.

Поясничная поддержка

Применяется для SFL версии.



Газлифт с фиксацией  
без регулировки высоты.

Применяется для F версии.



Вешалка

Цвет: черный или светло-серый.



profim

<sup>1</sup> Применяется для SFL версии.

<sup>2</sup> Алюминиевые элементы: корпус подлокотника, корпус спинки.

<sup>3</sup> Пластиковые элементы: обивка сиденья+рычаги регулировки, корпус спинки в сетке, поясничная опора, задняя часть подголовника.

<sup>4</sup> Применяется для F версии.

<sup>5</sup> В модели Violle 130F:  
- цвет покрытия светло-серый – опоры металл, белый и полированный алюминий.  
- цвет покрытия черный - опоры графит.  
В модели Violle 150F:  
- цвет покрытия такой же как и цвет корпуса спинки.

# Размеры

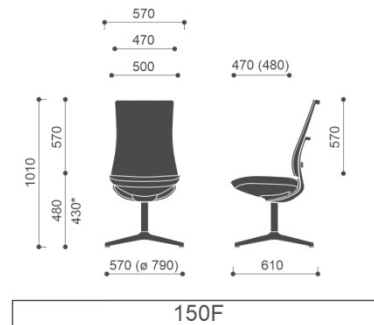
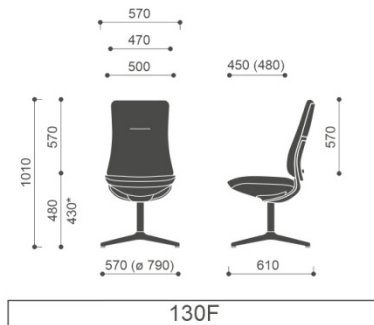
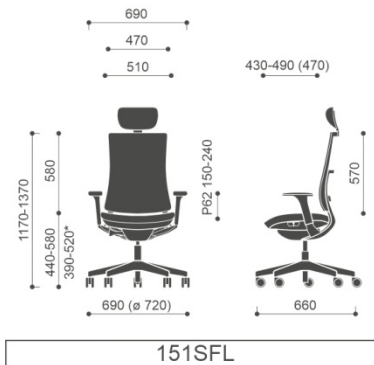
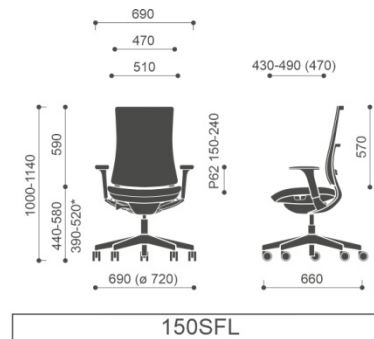
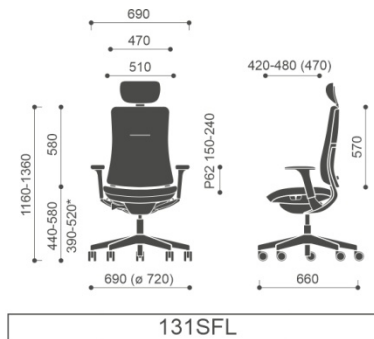
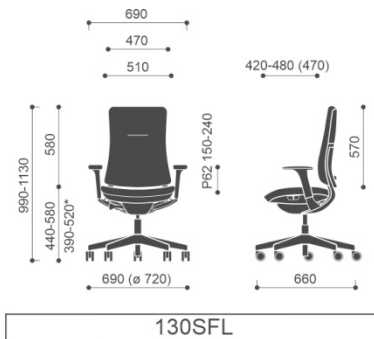









profim



















# Контакты

 [www.fewchairs.ru](http://www.fewchairs.ru)

 +7 (495) 151 – 00 - 27

 [info@fewchairs.ru](mailto:info@fewchairs.ru)

 105120, Москва, ул. Нижняя Сыромятническая,  
дом 10, строение 12, к.211



*Few*  
CHAIRS